



**HATSAN**  
SİLAH SANAYİ



**AT44PA Tüplü Havalı Tüfek**

**KULLANIM KILAVUZU**

**TÜFEĞİNİZİ KULLANMADAN ÖNCE BU KULLANIM KILAVUZUNU MUTLAKA OKUYUNUZ**

HATSAN AT44PA serisi tüplü havali tüfeği seçtiğiniz için teşekkür ederiz.

Tüfeğinizi daima dikkatli ve güvenli bir şekilde kullanınız. **Tüfeğinizi kullanmaya başlamadan önce bu kılavuzu tamamen okuyunuz.** Tüfeğin doğru ve güvenli bir şekilde kullanılmamasından doğabilecek her türlü zarar tamamen kullanıcının sorumluluğundadır.

Tüfeğiniz kullanım kolaylığı, daha iyi hassasiyet ve atış memnuniyeti sağlayan birçok özellik ile donatılmıştır.

- 11 mm ve 22 mm dürbün ayaklarına uygun dürbün kanalı
- Komple meneviş kaplama
- Ayarlanabilir dipçik tabanı
- Hassas yiv-set çekilmiş namlu
- Manüel emniyet sistemi
- Monte-Carlo yanaklı delikli sentetik kundak.
- Ayarlanabilir gez ve arpacık
- İstinat ve tetik çekme yükü ayarlı 2 kademeli ayarlanabilir tetik sistemi
- Altın kaplanmış metal tetik
- Yedek tüp kullanımına olanak veren sökülebilir tüp sistemi
- Tüpün içindeki hava basıncını izlenilmesine olanak sağlayan manometre
- Tüp doldurma adaptörü & tüp boşaltma adaptörü
- 10 atışlı şarjör

## **Uyarı!**

**1. HATSAN AT44PA tüplü havali tüfekleri yüksek basınçlı sıkıştırılmış hava içerir ve bu tüfeğin demontesi yetkili tüfek tamircileri tarafından yapılmalıdır. Tüpün sökülüp veya değiştirilmesi dışında tüfeğinizi sökmeyiniz. Tüp sökülmüş vaziyette veya tüp tamamen boş iken atış yapmayınız. Aksi takdirde tüfeğinize hasar verebilirsiniz.**

**Hava tüpünü tamamen boşaltmadan tüp kapağını veya manometreyi sökmeye çalışmayınız. Aksi takdirde tüpün içerisindeki basınçlı hava sebebi ile ciddi yaralanmalara ve ciddi hasarlara yol açabilirsiniz.**

**2. Tüfeğinizde sadece fabrika üretimi ve iyi kaliteli saçmalar kullanınız.**

**3. HATSAN AT44PA serisi tüplü havali tüfekler SADECE KURU HAVA ile doldurulmalıdır. Herhangi başka bir gaz veya gaz kombinasyonu kesinlikle doldurmayınız. Tüfek dalgıç tüpüyle, uygun bir hava kompresörü ile veya tüplü tüfek el pompası ile doldurabilir.**

**MAKSİMUM ÇALIŞMA BASINCI: 200 BAR.**

**ÖNERİLEN DOLUM BASINCI: 190 BAR**

## **GENEL TALİMATLAR**

AT44PA serisi tüplü tüfeklerde gez ve arpacık mevcuttur. İsteğinize göre dürbün diğer optik hedeflenme araçlarının tüfeğe takılması mümkündür.

Tüfeğinizi kullanmaya başlamadan önce tam dolu olup olmadığını kontrol ediniz ve aşağıdaki temel güvenlik kurallarına uyunuz:

### **Temel Güvenlik Kuralları:**

1. Tüfeğiniz her zaman doluymuş gibi hareket edin.
2. Tüfek boş olsa bile tüfeği hiç kimseye doğrultmayın veya başkasının tüfeği size doğrultmasına izin vermeyin.
3. Tüfeğinizi namlusunu daima güvenli bir yöne doğrultarak taşıyınız.
4. Ateş etmeden önce hedefinizden emin olunuz ve hedefin arkasında ne olduğundan emin olunuz.
5. Dolu bir tüfeği hiç bir zaman ortalık yerde bırakmayınız.
6. Saçmanın sekmesine sebep olacak hedeflere atış yapmayınız.
7. Tüpü doldururken ve tüfeğinizi kullanırken gerekli güvenlik tedbirlerini alınız. Bu işlemler esnasında gerekli göz ve kulak koruması kullanılması önerilir.

# I. SPESİFİKASYONLAR

AT44PA serisi 10 atışlı, şarjöre manüel doldurmalı, pünomatik tüplü bir havali tüftür. 4.5 mm (.177 kal) ve 5.5 mm (.22 kal) kalibrelerde 10 atışlı olarak mevcuttur. 6.35 mm (.25 kal) kalibre versiyonda ise şarjör 9 tane saçma alabilmektedir.

<b>Namlu Boyu</b>	495 mm / 19.4"
<b>Toplam Boy</b>	1000 mm / 39.4"
<b>Ağırlı</b>	3.8 kg / 8.4 lbs
<b>Maksimum Basınç</b>	200 Bar

## Tam Dolu Bir Tüplü ile Atış Sayısı:

1. 4.5 mm (.177 kal) kalibrede 50 etkili atış. Tüp tam olarak boşalana kadar toplam 90 atış.
2. 5.5 mm (.22 kal) kalibrede 50 etkili atış. Tüp tam olarak boşalana kadar toplam 80 atış.
3. 6.35 mm (.25 kal) kalibrede 50 etkili atış. Tüp tam olarak boşalana kadar toplam 80 atış.

\*Yukarıdaki atış sayıları tüfeğinizle beraber gelen tüp ile olan kullanılabilir ve istikrarlı yaklaşık atış sayılarını belirtir.

## Maksimum Namlu Çıkış Hızı:

1. 4.5 mm (.177 kal) kalibrede 1070 fps (325 m/s)
2. 5.5 mm (.22 kal) kalibrede 970 fps (295 m/s).
3. 6.35 mm (.25 kal) kalibrede 670 fps (204 m/s).

\*Yukarıdaki hız değerleri herhangi bir enerji ve hız kısıtlaması olmayan ülkelerde olan maksimum hız değerleridir ve bu değerler tüpün en etkili basıncında ölçülmüştür. Tüpün içindeki basınç düştükçe bu hız değerleri de düşecektir. Bu hız değerleri atış yapılan ortamın iklimine, kullanılan saçmanın kalitesine, ağırlığına ve geometrisine göre farklılıklar gösterebilir.

# II. Tüfeğin Temel Parçaları

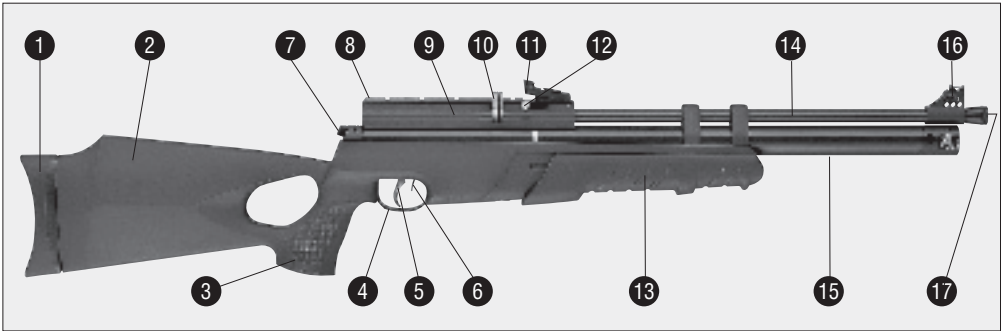

- |                          |                           |                        |
|--------------------------|---------------------------|------------------------|
| 1. Dipçik Tabanı         | 7. Emniyet Düğmesi        | 13. El Kundağı Sürgüsü |
| 2. Kundak                | 8. Dürbün Rayı            | 14. Namlu              |
| 3. Kabza                 | 9. Gövde                  | 15. Hava Tüpü          |
| 4. Tetik Korkuluğu       | 10. Atış Şarjörü          | 16. Arpacık            |
| 5. Tetik                 | 11. Gez                   | 17. Namlu Ağız         |
| 6. Sürgü Bırakma Düğmesi | 12. Şarjör Çıkarma Topuzu |                        |

### III. MANÜEL EMNİYET SİSTEMİ

Emniyet düğmesi manüel olarak açık veya kapalı konuma getirilebilir.

- Emniyeti “açık” konuma getirmek için, emniyet düğmesini geriye doğru çekiniz. Bu pozisyonda tetik görevini yerine getirmez ve tüfek ateş almaz. (Şekil 1)
- Emniyeti “kapalı” konuma getirmek için, emniyet düğmesini ileriye doğru itiniz. Bu pozisyonda tetik görevini yerine getirir ve tüfek ateş almaya hazırdır. (Şekil 2)

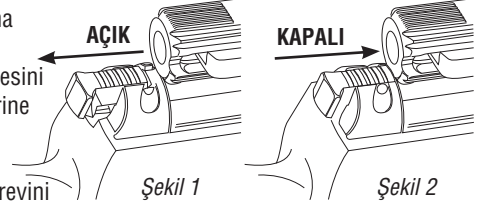

**UYARI: Atışa tam hazır olana dek emniyeti “açık” pozisyonda tutunuz. (Şekil1)**

### V. QUATTRO TETİK SİSTEMİ

Bu havalı tüfek tetik istinat ve tetik çekme yükü ayarlanabilen Quattro tetik sistemine sahiptir.

- Tetik çekme yükünü azaltmak için Vida #1'i saat yönüne, çoğaltmak için ise saat yönünün aksine çeviriniz. (Şekil.3)
- Tetik istinatını azaltmak için Vida #2'yi saat yönüne, çoğaltmak için ise saat yönünün aksine çeviriniz. (Şekil.3)
- Vida #3 tetiği birinci kademenin sonuna getirmek için gereken tetik çekme yükü ayarı içindir. Vida #3 saat yönüne döndürüldüğünde bu yük artar, saat yönünün tersine döndürüldüğünde ise bu yük azalır.

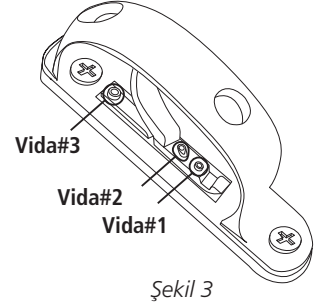

### V. MİKRO AYARLANABİLİR GEZ VE ARPAÇIK

Mikro ayarlanabilir gez sayesinde hedef vuruş noktası 'yükseklik' ve 'sağ-sol' ayarı yapılabilir. Mikro ayarlanabilir gez 0,1 mm'lik adımlar ile ayarlanır ve bu 10 metredeki bir hedefte 1mm'lik bir sapma oluşturur.

#### Gez sağ-sol ayarı

- Saçma hedefin soluna vuruyorsa sağ-sol ayar tamburasını saat yönünde çeviriniz. (Şekil 4)
- Saçma hedefin sağına vuruyorsa sağ-sol ayar tamburasını saat yönünün tersine çeviriniz. (Şekil 4)

#### Gez yükseklik ayarı

- Saçma hedefin yukarısına vuruyorsa yükseklik ayar tamburasını saat yönünde çeviriniz. (Şekil 4)
- Saçma hedefin aşağısına vuruyorsa yükseklik ayar tamburasını saat yönünün tersine çeviriniz. (Şekil 4)

#### Arpacık yükseklik ayarı

- Ayarlanabilir arpacık sayesinde daha fazla yükseklik ayarı yapılabilir.
- Saçma hedefin yukarısına vuruyorsa yükseklik ayar tamburasını saat yönünde çeviriniz. (Şekil 5)
- Saçma hedefin aşağısına vuruyorsa yükseklik ayar tamburasını saat yönünün tersine çeviriniz. (Şekil 5)

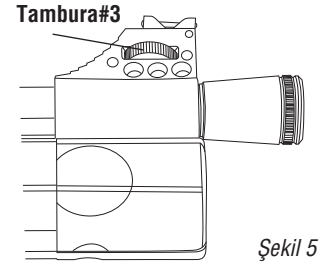
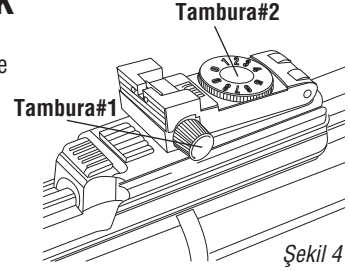

### VI. TÜFEĞİN KULLANIMI

#### Hava Dolumu:

Doldurma aparatını basınçlı hava kompresörünün hortumuna takınız. Basınçlı hava kompresörünün da basınç gösterir manometresi olmalıdır. Doldurma aparatının ve borunun üzerindeki hava doldurma deliğinin temiz olduğunda emin olun ve doldurma aparatının ucunu bu deliğe sokun. Hava tüpünü bu kullanma kılavuzunda önceden bahsedilen basınca kadar doldurun. Maksimum dolum basıncını kesinlikle geçmeyin. Aksi takdirde tüfeğinizin parçaları hasar görebilir ve tüfeğin namlu çıkış hızı düşer. Tüfeğinizi

dalgıç tüpüyle dolduruyorsanız, doldurma işlemini yavaş bir şekilde yapınız ki açığa çıkan ısı tüfeğinizin parçalarına zarar vermesin.

\* Doldurma aparatını dolum deliğinden çıkartmadan önce hortumun üzerinde bulunan akıtma vanasını yavaş bir şekilde gevşetiniz.

Tüfeğinize ayrıca yedek hava tüpü de takabilirsiniz. Bunu yapmak için ilk olarak tüfeğin üzerindeki hava tüpünü saat yönünün aksi yönüne doğru çevirip çıkartınız. Sonra ise yedek hava tüpünü tüfeğe yerleştirip tüpü saat yönünde çevirip sıkınız.

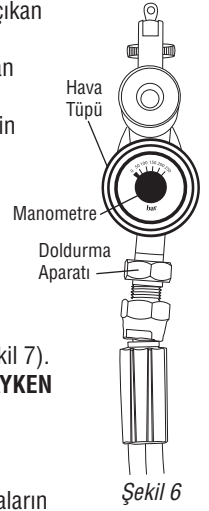

### Tüfeğin Yüklenmesi ve Atışı:

1. Şarjörün ön yüzü şişkin yapılmıştır ve tüfeğe sadece tek bir yönde takılabilir.
2. Tüfeğin arkasından bakıldığında şarjör saat yönünde döner.
3. Şarjörü sökmek için, el kundağı sürgüsünü geriye çekip kilitleyin. Şarjör kilitleme düğmesini ileriye doğru itip kilitleyin. Sonra şarjörü sağa doğru çekip çıkartın. (Şekil 7).

**BU İŞLEM TETİĞİ VE MEKANİZMAYI KURULU DURUMA GETİRİR. BU DURUMDAYKEN EMNİYET KAPATILIR VE TETİK ÇEKİLİRSE TÜFEK ATEŞ ALACAKTIR.**

4. Şarjörün arka kısmından ön kısmına doğru saçmaları şarjöre yerleştirin. (Şekil 8)  
En fazla 10 adet saçma doldurabilirsiniz. (6.35 mm kalibrelerde en fazla 9 saçma).  
Saçmaların burun kısımlarını şarjörün içerisindeki O-ringden geçtiğinden ve saçmaların arka kısımlarının şarjörün arka yüzüyle aynı veya daha alt seviyede olduğundan emin olunuz.
5. Dolu şarjörü tüfeğe geri takın. Sonra şarjör kilitleme düğmesini serbest bırakın ve şarjöre kilitletmesini sağlayın. (Şekil 9)
6. Eğer gerekirse şarjörü stopu devreye girene dek şarjörü saat yönünün tersine döndürün. El kundağı sürgüsünü ileriye itip kapatın. (Şekil 9)

**ATIŞA TAM OLARAK HAZIR OLANA DEK EL KUNDAĞI SÜRGÜSÜNÜ KAPATMAYINIZ. ATIŞ YAPMADAN ÖNCE EL KUNDAĞI SÜRGÜSÜNÜN TAM OLARAK KAPATTIĞINIZDAN EMİN OLUNUZ, ZİRA EL KUNDAĞI SÜRGÜSÜ TAM OLARAK KAPATILMAZSA TÜFEĞİNİZİN PERFORMANSI DÜŞECEKTİR.**

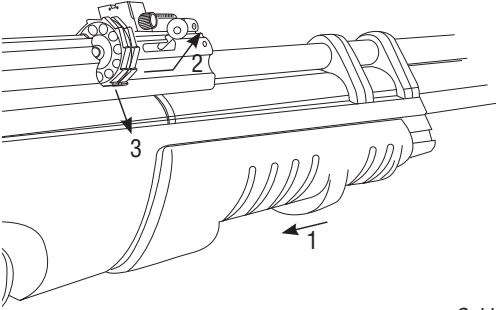

Şekil 7

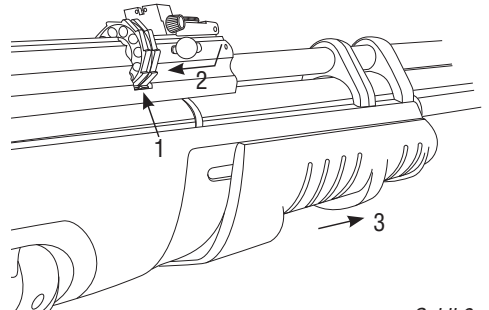

Şekil 9

7. Gez & arpacak veya diğer optik nişan alma aygıtlarıyla nişan alınız, emniyeti kapatınız ve atışa hazır olunuz.
8. Tetiği yavaşça çekiniz ve tüfek ateş alacaktır.
9. Tüfeği tekrar yüklemek için, el kundağı sürgüsünü tam olarak geriye çekiniz ve kapatınız. Bu işlem şarjördeki bir sonraki saçmayı namlu ile hizalar.  
Daha sonra yukarıdaki 6. ve 7. maddeleri tekrarlayınız.

**Not:** Saçmalar kullanılıp şarjör döndükçe, şarjörün boş yuvaları görünür hale gelecektir. İsteğiniz doğrultusunda bu boş yuvalar şarjörü sökmeye gerek olmadan manüel olarak yeni saçmalar ile doldurulabilir.

**Not:** Tüfeğinizde namulun içindeki saçmayı atmadan, tüfeği yeniden kurup bir sonraki saçmayı namlu içine yüklenmesini önleyici bir sistem vardır. Bu sistem sayesinde namlu içerisindeki saçmayı atmadan tüfeğinizi tekrar kurup başka saçmayı namlu içine

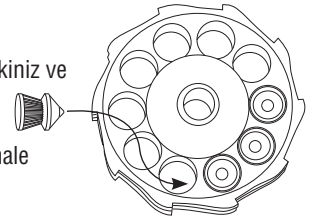

Şekil 8

yükleyemezsiniz. Bu sistem tüfeğinizin hasar verecek bir durum oluşturacak olan namlu içine birden fazla saçma yüklenmesini önler.

### **Sürgü Bırakma Düğmesi:**

Sürgü bırakma düğmesi tetiğin ön tarafında yer alır. Bu düğmeye basıldığında tüfeği boşaltmaya gerek olmadan el kundağı sürgüsünü geri çekebilirsiniz. Bunu yaparken tüfeğin kurulu olduğunu ve tetiğin çekilmesi durumunda tüfeğin boşalacağını unutmayınız.

### **Dipçik Tabanı Ayarı:**

Dipçik tabanı yüksekliği ayarlanabilir. Dipçik tabanı bu ayar ile kundak üzerinde aynı zamanda hafif bir şekilde rotasyon hareketi yapar ve bu sayede sizin için en uygun dipçik tabanı yüksekliği ve açısını elde edebilirsiniz.

Dipçik tabanını ayarlamak için, dipçik tabanının içerisindeki civatayı uygun bir alyan anahtar yardımıyla gevşetin. Sonra isteğinize göre dipçik tabanının yükseltin veya alçaltın ve istediğiniz pozisyonda civatayı yeniden sıkın.

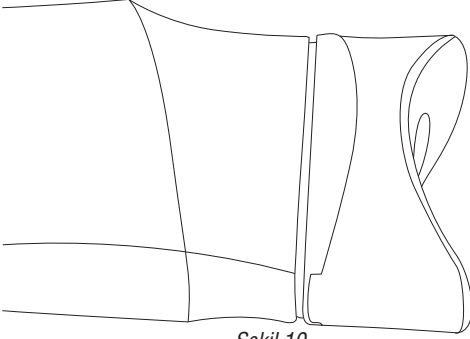

Şekil 10

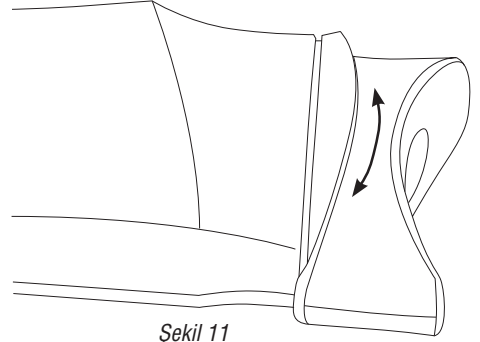

Şekil 11

## **VII. TÜFEĞİNİZİN BAKIMI**

### **UYARI !**

**Tüfeğinizin havalı tüfekleri yüksek basınçlı sıkıştırılmış hava içerir.**

**Hava tüpünün dolumu veya değişmesi durumları haricinde bu tüfeği hiç bir zaman sökmeyiniz. Hava tüpü çıkartılmış veya tamamen boş olduğu durumlarda tüfeğinizle atış yapmayınız. Aksi takdirde tüfeğinize hasar verebilirsiniz. Namlu içini hiç bir zaman yağlamayınız. Aksi takdirde tüfeğin hassasiyeti ve gruplaması bozulabilir.**

Tüfeğinizin aşağıdaki parçalarını mineral bazlı bir yağ ile ara sıra hafifçe yağlayınız:

- Tetik mekanizması
- Saçma indeksleme çubuğu
- Kurma kolunun sürtünen yüzeyi
- Şarjör piminin arka kısmı ve şarjör kilitleme düğmesi
- Şarjör eksen deliği ve dış O-ring

### **TÜFEĞİNİZİ AŞIRI YAĞLAMAYINIZ!**

- Bir harbi ve bez parçası yardımıyla namlunun içini her 500 atışta bir temizlemeniz önerilir. Namlu içini hiç bir zaman yağlamayınız.
- Tüfeğin yağlanmadan veya temizlenmeden önce boş ve kurulmamış olması gerekmektedir..
- Tüfeğinizin ve namlusunun temiz olduğundan her zaman emin olunuz.
- Tüfeğinizin iç mekanizmasına su, kum, çamur gibi maddeler girerse tüfeğinizi kullanmayınız ve komple temizlik yapılması için bir tüfek tamircisine götürünüz.
- Tüfeğinizi temiz ve düzgün çalışır durumda tutmamanız durumunda tehlikeli durumlar ortaya çıkabilir.

### **Doldurma Aparatı O-Ring Deęiřimi:**

Belirli bir süre sonunda doldurma aparatının O-Ring'lerinin deęiřtirilmesi gerekecektir. Doldurma aparatından duyulabilir bir şekilde hava kaçıyorsa veya doldurma aparatı delikten fırlıyorsa doldurma aparatı O-Ring'lerinin deęiřmesi gerekmektedir. Her zaman için her iki O-Ring birden deęiřtirilmelidir.

### **řarjör O-Ring'leri Deęiřimi:**

Saçmaları řarjörün içinde tutan O-Ring'in yüzlerce atıř sonrası deęiřtirilmesi gerekmektedir. Tüfeęin kurma kolunu kullanmak çok sert bir hale geldiğinde bu O-Ring'in deęiřmesi gerekmektedir. O-Ring'i yerine tekrar oturtmak da bu sertlięi ortadan kaldıracaktır. Yeni O-Ring'i řarjöre takmadan önce çok hafif bir şekilde yağlayınız.

## **GÜVENLİK UYARILARI**

- Bu havalı tüfek kurulduğunda, saçma yüklendiğinde, emniyet kapatıldığında ve tetik çekildiğinde ateř alacaktır.
- Havalı tüfeęinizi kullanmaya başlamadan önce nasıl çalıştığını ve gerekli emniyet tedbirlerinin neler olduğunu öğreniniz.
- Tüfek boş olsa bile ateř etme niyetiniz olmayan hiçbir řeye tüfeęinizi doęrultmayınız. Tüfeęin namlusunu her zaman güvenli bir yöne doęru tutunuz.
- Tüfeęinizi namlusundan tutup kendinizde doęru hiçbir zaman çekmeyiniz.
- Her zaman güvenli hedeflere niřan alınız. Bir yaralanma veya hasara sebebiyet vermemek için; hedefi vuramamanız durumunda saçmanın nereye gidebileceğini her zaman düşününüz.
- Ateř etmeden önce hedefinizden emin olunuz ve hiçbir zaman seslere atıř yapmayınız.
- Saçmaların sekmesine sebebiyet verecek hedeflere ve suya hiçbir zaman atıř yapmayınız.
- Atıř yapmayacaksanız tüfeęe hiçbir zaman saçma koymayınız.
- Dolu veya kurulu bir tüfikle yürümeyiniz, kořmayınız ve zıplamayınız.
- Tüfeęinizi taşıırken tüfeęin boş ve emniyetinin açık olduğundan emin olunuz.
- Tüfeęinizi sökmeyiniz ve tüfeęin parçalarında deęiřiklik yapmaya çalışmayınız.
- Tüfeęin yanlış, hatalı, dikkatsiz ve kötü niyetli kullanımından doęabilecek tüm yaralanma ve hasarlardan tamamen kullanıcı sorumlu olacaktır.

## GARANTİ BELGESİ

Bu ürün kullanma kılavuzunda yer alan "Tüfeğin Kullanım ve Bakım Talimatları"na uygun şekilde kullanılmış, HATSAN'ın yetkili kıldığı servis elemanları dışındaki şahıslar tarafından onarım veya başka bir nedenle müdahale edilmemiş olması şartıyla, işçilik ve üretim hatalarına karşı, teslim tarihinden itibaren 1 yıl süreyle garantilidir.

Garanti kapsamında olan ürünlere uygulanan işlemler için, işçilik masrafı, parça bedeli veya başka herhangi bir isim altında ücret talep edilmeyecektir. Tamir süresi ürün servise teslim edildiğinden itibaren en fazla 3 haftadır. Ürünün garanti süresi içinde arızalanması durumunda tamirde geçen süre garanti süresine eklenecektir.

Tamir için gönderilen ürünlerin yol ve kargo masrafları kullanıcıya aittir. Satışı yapan bayi kaşesi olmayan ve ya eksik doldurulmuş belgeler geçersiz sayılır.

Bu ürünü alan kullanıcı yukarıdaki şartları kabul etmiş sayılır.

### Bu bölüm satıcı bayi tarafından doldurulacaktır:

Model / Kalibre : \_\_\_\_\_

Seri Numarası : \_\_\_\_\_

Satın Alan Kişinin Adı Soyadı : \_\_\_\_\_

Satış Fatura Numarası : \_\_\_\_\_

Satış Tarihi : \_\_\_\_\_

Herhangi bir arıza durumunda ve ya yedek parça gereksiniminde firmamız bünyesinde bulunan servis istasyonuna ulaşmanız gerekmektedir.

Satışı Yapan Bayi Kaşe ve İmzası

### Hatsan Silah Makine Kalıp Sanayi ve Ticaret Ltd Şti.

İzmir - Ankara Karayolu 26.km No: 289 Organize Sanayi Bölgesi,  
35170 Kemalpaşa - İZMİR

Tel: 0 (232) 878 91 00 • Faks: 0 (232) 878 91 02

servis@hatsan.com.tr



# HATSAN

## SİLAH SANAYİ

İzmir - Ankara Karayolu 26. km. No. 289 OSB Kemalpaşa 35170 İzmir

Tel: 0 (232) 878 91 00 • Faks: 0 (232) 878 91 02

www.hatsan.com.tr info@hatsan.com.tr